

# Wille 875D

Jobbar året om



## En mild jätte - Kraft och smarthet för stordåd

När arbetet kräver kraft av maskinen, sätter vår största Wille sin styrka och smarthet i spel. Den här milde jätten för miljötjänster – Wille 875D – bjuder sin förare på en rymlig och tyst hytt där man garanterat trivs bra även under de tyngsta arbetspassen.

Man kan skapa färdiga redskapsprofiler i operativsystemet, som till exempel lämpliga redskapsspecifika körhastigheter, som kan enkelt aktiveras vid byte av arbetsuppgift eller redskap.

Motorn på Wille 875D uppfyller kraven enligt utsläppsklass Steg 5, vilket gör det möjligt att minska miljöbelastningen genom att använda HVO100 biodiesel.

- Utmärkt manöverbarhet
- Tillräckligt med kraft för varierande arbetsuppgifter
- Favoritmaskin hos kommuner och städer



**MOTOR**

- Kohler KDI 3404 TCR-SCR EU Off Road Stage V
- 4-cylindrig, turboladdad dieselmotor med Intercooler
- DOC, DPF och SCR
- Common Rail bränslesystem
- Slagvolym 3359 cm<sup>3</sup>
- Effekt 105 kW (143 hk)/2200 r/min
- Max. vridmoment 650 Nm/1400 r/min
- Bränsletank 100 l
- AdBlue tank 16 l

**ELSYSTEM**

- Spänning 12 V
- Elektrisk huvudströmbrytare
- Batteri 180 Ah
- Startmotor 3,2 kW
- Generator 120 A

**TRANSMISSION**

- Hydrostatisk, elektrisk styrd
- Variabel pump
- Variabel motor
- Elhydraulisk styrning av hög/låg växel
- Körhastighet/dragkraft
- 0-20 km/h/4720 daN
- 0-50 km/h/2330 daN

**BULLERNIVÅ**

- omgivningen under LwA 103 dBA  
ISO 6395:2008
- i förarhytten under LpA 68 dBA  
ISO 6396:2008

**VIKT (KG)**

- Egen vikt 7070/7570\*
- Framaxelvikt 2880
- Bakaxelvikt 4190/4690\*
- \*Vätskefyllda bakhjul

**RAM**

- Midjstyrning
- Styrvinkel +/- 39°
- Pendlingsvinkel +/- 12,5°

**AXLAR**

- Automatisk diff fram/bak
- Hydrauliska flerskivsbromsar i oljebad på fram- och bakaxeln
- Automatiskt ilagd parkeringsbroms

**ARBETSHYDRAULIK**

- Lastavkännande variabel pump 160 l/min
- Kugghjulspump 50 l/min
- Max. motorhydraulisk flöde 210 l/min
- Max. arbetstryck 240 bar
- Hydraulsystemets volym ca 150 liter
- Hydrauloljekylare

**LASTARE**

- Alternativa snabbfästen: Volvo BM
- Hydraulisk redskapslösning
- Hydraulisk parallellföring
- Automatisk lastardämpare 4-10 km/h
- Elektrisk styrd lastarspak
- Servicestöd för lastarmarna
- Armstöd för schaktarbeten

**HJUL**

- 460/65R24  
(maskinens bredd 2130 mm)
- 500/60R22,5  
(maskinens bredd 2150 mm)

**STANDARDUTRUSTNING**

- Motorhydraulik  
(max. flöde 2200 rpm)
- dubbelverkande framtill 0-160 l/min
- enkelverkande framtill 50 l/min

- enkelverkande baktill 50/0-160/50-210 l/min
- Motorhydraulikens flöde syns i display
- 3:e cylinderhydraulik, propostyrd 0-90 l/min
- 4:e cylinderhydraulik, propostyrd 0-90 l/min
- Dubbelverkande cylinderhydraulik baktill
- Elektrisk inch- och gaspedal
- Eluttag på 12 V fram- och baktill
- Nedfällbar Led varningsfyr inifrån hytten
- 7" display
- Radio/USB/iPod/mp3/wma/Bluetooth
- Torkare och spolare för bakruta
- Backspeglar med uppvärmning
- Halvljusautomatik
- Led arbetsljus fram och bak EMC och E-godkända
- Ställbar rattvinkel med höjd- och djupjustering
- Eluppvärmd förarstol
- Tvåpunktssäkerhetsbälte
- Extra bakljus i hyttkant
- Programmerbara körprofiler för redskap och förare
- Fyra köralternativ, Eco On, Eco Off, Heavy Duty och Smart Drive
- Farthållare
- Hastighetsjusterad motorhydraulik
- Säkerhetshytt ROPS (ISO 3471)
- Säkerhetshytt FOPS (ISO 3449 1365 J)
- Motorvärmare
- Hydrauloljevärmare
- Bottenskydd fram- och baktill
- Dragbygel
- På- och avkopplad backvarningssignal
- Fästen för arbetsredskap ovanför motorhuven

**EXTRA UTRUSTNING**

- Baklyft med hydraulisk dragkrok (Volvo BM)
- lyftkraft i övre läge 34 kN
- tryckkraft med isblad 17,7 kN
- flytläge
- 5:e cylinderhydraulik
- 6:e cylinderhydraulik
- Smart Lube centralsmörjning
- Klimatanläggning med ECC
- Luftstol med 3-punktssäkerhetsbälte
- Uttag för kupévärmare
- Förvaringsslåda i hytt
- Backkamera
- 2 st. Led extra arbetsljus fram och 2 st bak
- 8 st. Led blytljus i hyttkant
- Uttag för släpvagnsbroms
- Multifaster
- Förhöjd hytt 160 mm
- Special färg
- Justerbar spak- och progressiv styrning
- Eber dieselvärmare
- Startspärr
- Kupphållare
- Eluppvärmd vindruta
- Rullgardin
- Arbetsbelysning ner på framtill
- Fördubblade färdbelysningar
- Blytljus i midjan fram- och baktill

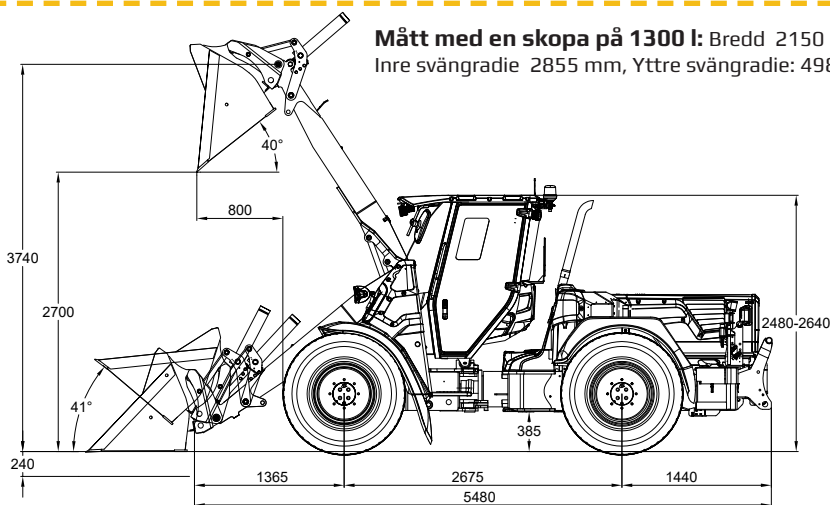

Mått med en skopa på 1300 l: Bredd 2150 mm, Inre svängradie 2855 mm, Yttre svängradie: 4985 mm

	REDSKAPSFÄSTE	SKOPA 1000l	PALLGAFFLAR 500 MM TYNGDPUNKTSAVSTÅND
Hydraulisk lyftkraft vid nedre läge kN	71,4	67,0	56,7
Hydraulisk lyftkraft vid övre läge kN	46,1	43,2	36,1
Nominell bärförmåga kg		2135* 2350**	2780 (jämnt underlag*) 3120 (jämnt underlag**)
Tipplast med rak/svängd maskin kg	5540/4910* 6040/5230**	4900/4270* 5400/4700**	4070/3480* 4570/3900**
Skopans brytkraft kN		50,5	

\*Med Nokian 460/65R 24 hjul och baklyft

\*\*med vätskefyllda bakhjul och baklyft

Vi svarar inte för eventuella fel och förbehåller oss rätten att göra tekniska ändringar.



www.bbm.se  
kontakt@bbm.se  
Ögärdesvägen 14, 433 30 Partille  
031-25 10 55

