

# Wille 475D

- Mest såld i sin viktklass



## Kompakt kraft

- Wille presterar under alla säsonger

Wille 475D är den mest sålda och bäst manövrbara miljötjänstmaskinen i sin viktklass. Vid planering av maskinen har man satt föraren i fokus utan att äventyra de tekniska egenskaperna. Trots sin kompakta design, har 475 Δ egenskaper som är bekanta från stora maskiner.

Det är just dessa egenskaper som förbättrar arbetsprestation och ergonomi, som gör maskinerna i deltaserien smarta arbetskamrater. Det blir tryggare och mer inspirerande att arbeta och du kan fokusera på dina viktiga arbetsuppgifter och ha koll på det som händer i närområdet: motorhydrauliken, som automatiskt justeras efter körhastigheten, reglerar redskapens hastighet så att till exempel spridning av sand går jämnt till trots att körhastigheten varierar. Wille 475D är en smidig och stark maskin för varierande arbetsuppgifter.

- Lätthanterliga manöverorgan
- Smidig och mångsidig arbetsmaskin
- Avancerat SmartFlow-centralsmörjningssystem (tillval)



**MOTOR**

- Kohler KDI 2504 TCR, EU Off Road Stage 5
- 4-cylindrig turboladdad dieselmotor med Intercooler
- DOC och DPF
- Common Rail -bränslesystem
- Slagvolym 2482 cm<sup>3</sup>
- Effekt 55,4 kW (74,3 hk)/2300 rpm
- Max.vridmoment 300 Nm/1500 rpm
- Bränsletank 50 l

**ELSYSTEM**

- Spänning 12 V
- Elektrisk huvudströmbrytare
- Batteri 105 Ah
- Startmotor 2,0 kW
- Generator 100 A

**TRANSMISSION**

- Hydrostatisk, elektrisk styrd
- Variabel pump
- Variabel motor
- Elektrisk omkastning av körriktning framåt och bakåt
- Reduktionsväxellåda med 1 hastighet
- Körhastighet 0-40 km/h
- Dragkraft 1600 daN

**BULLERVÄRDEN**

- Mot omgivning under LwA 101 dBA ISO 6395:2008
- Inne i förarhytten under LpA 76 dBA ISO 6396:2008

**VIKT**

- Egen vikt 3550 kg
- Framaxelvikt 1640 kg
- Bakaxelvikt 1910 kg

**STYRSYSTEM**

- Hydrostatisk midjestyrning
- Svängvinkel +/- 40°
- Pendlingsvinkel +/- 9°

**AXLAR**

- Automatiska friktionslås framtill
- Hydraulassisterade flerskivsbromsar i oljebad framtill
- Automatiskt ilagd parkeringsbroms

**ARBETSHYDRAULIK**

- Lastavkännande variabelpump 80 l/min, 200 bar
- Kuggghjulpump 50 l/min, 200 bar
- Max flöde av motor hydraulik 130 l/min, 200 bar
- Hydraulsystemets volym ca. 70 l
- Hydrauloljeykylare

**LASTARE**

- Trima fäste
- Hydraulisk redskapslåsnig
- Hydraulisk parallellföring
- Automatisk lastardämpare 5-10 km/h
- Elektrisk styrd lastarspåk
- Servicestöd för lastarmarna
- Armstöd för schaktarbeten

**DÄCK**

- 305/70R16 (maskinens bredd 1640 mm)
- 380/60 R15 gräsdäck (maskinens bredd 1830 mm)

**STANDARDUTRUSTNING**

- Motorhydraulik (max. flöde 2300 rpm)
- dubbelverkande framtill 0-80 l/min
- enkelverkande framtill 50 l/min
- enkelverkande framtill 50-130 l/min
- enkelverkande baktill 50/0-80/50-130 l/min
- 3:e cylinderhydraulik, propostyrd
- 4:e sylinderhydrauliska, propostyrd
- Dubbelverkande cylinderhydraulik baktill
- Elektrisk inch- och gaspedal
- Eluttag på 12 V fram- och baktill
- Nedfällbar roterande varningslampa inifrån hytten
- 7" display
- Radio/CD/USB/iPod/mp3/wma
- Torkare och spolare för bakruta
- Backspeglar med uppvärmning
- Halvljusautomatik
- Led arbetsljus fram och bak EMC och E-godkända
- Ställbar rattvinkel med höjd- och djupjustering
- Eluppvärmd förarstol
- Tvåpunktssäkerhetsbälte
- Extra bakljus i hyttkant
- Programmerbara körprofiler för redskap och förare
- Fyra köralternativ, Eco On, Eco Off, Soft Drive och Smart Drive
- Farthållare
- Säkerhetshytt ROPS (ISO 3471)
- Säkerhetshytt FOPS (ISO 3449 1365 J)
- Motorvärmare
- Bottenskydd fram- och baktill
- Dragbygel
- På- och avkopplad backvarningssignal
- Fästen för arbetsredskap ovanför motorhuven

**EXTRA UTRUSTNING**

- Bakfäste med tiltanordning, Trima
- Flytläge för bakfäste
- Hydrauloljjevärmare
- Smart lube centralsmörjning
- Klimatanläggning med ECC
- Luftstol med 3-punktssäkerhetsbälte
- Uttag för kupévärmare
- Förvaringslåda i hytt
- Backkamera
- 2 st Led extra arbetsljus fram och 2 st bak
- 8 st Led blyxtljus i hytt kant
- Uttag för släpvagnsbroms
- Multifaster
- Special färg
- Startspärr

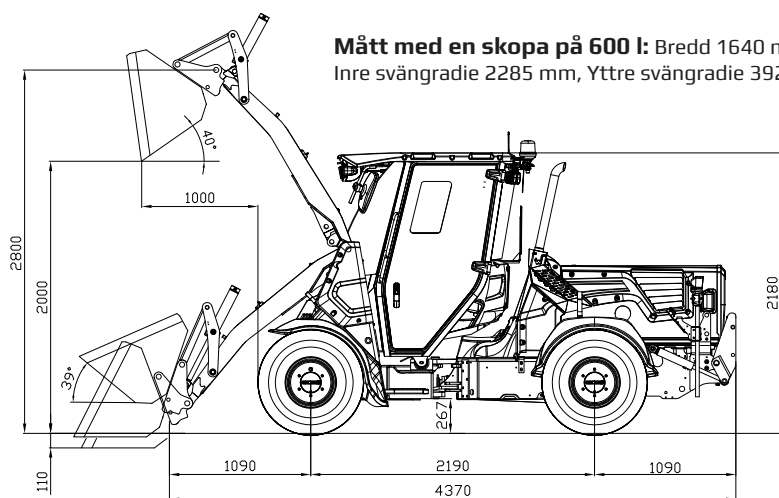

Mått med en skopa på 600 l: Bredd 1640 mm  
Inre svängradie 2285 mm, Yttre svängradie 3925 mm

	REDSKAPSFÄSTE	SKOPA 600 L	PALLGAFFLAR, 500 MM TYNGDPUNKTSAVSTÅND
Hydraulisk lyftkraft vid nedre läge kN	24,7	23,0	19,5
Hydraulisk lyftkraft vid övre läge kN	11,6	10,3	9,5
Nominell bärformåga kg		1005*	1090* (jämnt underlag)
Tipplast med rak/svängd maskin kg	2530/2270*	2170/2010*	1700/1370*
Skopans brytkraft kN		16,4	

\* med bakfäste utan motvikt. Enligt standarderna ISO 8313 och EN 474-3.N  
Vi svarar inte för eventuella fel och förbehåller oss rätten att göra tekniska ändringar.



www.bbm.se  
kontakt@bbm.se  
Ögärdesvägen 14, 433 30 Partille  
031-25 10 55

